

MINISTERE DES TRANSPORTS
ET DE LA MER

PARIS, LE 5 JAN. 1989

DIRECTION DE LA SECURITE
ET DE LA CIRCULATION ROUTIERES
Sous DIRECTION DE LA REGLEMENTATION
TECHNIQUE DES VEHICULES

208, RUE RAYMOND LOSSEFRAND
75014 PARIS
CODE POSTAL 75115 PARIS CEDEX 16
TELEPHONE (1) 45.49.61.62
TELEX EKIPRER 200366

HD/WH - 89.003

Monsieur le Directeur,

Pour répondre à votre demande d'homologation d'un dispositif
d'échappement silencieux de remplacement

Marque : SITTO

Référence : 1258 destiné aux véhicules SUZUKI GS 400

Je vous informe, qu'en application des dispositions des Articles
du Code de la Route R 70 - R 71 et R 109-2 et compte tenu du Procès-verbal
de L'UNION TECHNIQUE DE L'AUTOMOBILE, DU MOTOCYCLE ET DU CYCLE daté le 15
28 Décembre 1988 sous le numéro 88.15.31.111/10521 ce dispositif est agréé
sous le numéro :

TP ST 3390

Je vous prie d'agréer, Monsieur le Directeur, l'assurance de ma
considération distinguée.

L'Ingénieur de l'Industrie et
des Mines.

H. DAUDET

Monsieur le Directeur

EUROPEENNE DE DIFFUSION MODERNE
13 Route de la Salle - ZAC des Romains
CRAN GEVRIER - 74000 ANNECY
SITTO
MONTI CELLO D'ALBA
ITALIE

UNION TECHNIQUE DE L'AUTOMOBILE ET DU CYCLE

DIRECTION ET BUREAUX
157-159 rue Lecourbe
75015 PARIS

CCP. 3022-08 T PARIS
Tél. (1) 48.42.53.90

HS/SP

LABORATOIRE
Autodrome de Linas-Montlhéry
LINAS - 91310 MONTLHERY
Télécopieur : (1) 69.01.78.45
Téléfax : UFAC 602 775 F
Tél. (1) 69.01.10.47

PROCES-VERBAL D'ESSAI N° 88.15.31.111/10521

DEMANDEUR

EUROPEENNE DE DIFFUSION MODERNE
13 Route de la Salle - ZAC des Romains
CRAN GEVRIER - 74000 ANNECY

OBJET DES ESSAIS :

Essais d'un dispositif silencieux d'échappement de remplacement
dans les conditions stipulées par l'Arrêté Ministériel du
15 Avril 1972 modifié.

Véhicule concerné :

Marque : SUZUKI
Type : GS 400

Dispositif silencieux de remplacement :

Marque : SITTO
Référence : 1258

CONCLUSION :

Le dispositif silencieux d'échappement en essai est conforme à
l'Arrêté Ministériel précité.

MONTLHERY, le 28 Décembre 1988

J.C. JOLYS
Secrétaire Technique

J. GENESTIER
Président

Ce document contient 3 pages.

N.B. : Les présents essais ne remplacent en aucun cas l'expertise de l'U.T.A.C. ou de qui concerne les
fabrications industrielles ou commerciales qui pourraient en résulter. (Exclus du Règlement Général des essais).
Seuls ont autorisée la reproduction de ce document.



Mit dem zugewiesenen Typzeichen dürfen Fahrzeugteile nur gekennzeichnet werden, wenn sie den Erlaubnisunterlagen in jeder Hinsicht entsprechen. Änderungen der Erzeugnisse sind nur mit ausdrücklicher Zustimmung des Kraftfahrt-Bundesamtes gestattet. Verstöße gegen diese Bestimmungen führen zum Widerruf der Erlaubnis und werden überdies strafrechtlich verfolgt.

Das Kraftfahrt-Bundesamt kann jederzeit die ordnungsgemäße Ausübung der durch die Allgemeine Betriebserlaubnis verliehenen Befugnisse, insbesondere die genehmigungsgerechte Fertigung, nachprüfen oder nachprüfen lassen und zu diesem Zweck Proben entnehmen oder entnehmen lassen.

Das Kraftfahrt-Bundesamt ist unverzüglich zu benachrichtigen, wenn die reinweise Fertigung oder der Vertrieb der genehmigten Einrichtung innerhalb eines Jahres nicht aufgenommen oder andäufig oder länger als ein Jahr eingestellt wird. Die Aufnahme der Fertigung oder des Vertriebs ist dann dem Kraftfahrt-Bundesamt unäufigerfordert innerhalb eines Monats mitzuteilen.

Die mit der Erteilung der Allgemeinen Betriebserlaubnis verliehenen Befugnisse sind nicht übertragbar. Schutzrechte Dritter werden durch diese Genehmigung nicht berührt.

Die Allgemeine Betriebserlaubnis erlischt, wenn sie durch das Kraftfahrt-Bundesamt widerrufen wird oder der genehmigte Typ den Rechtsvorschriften nicht mehr entspricht. Der Widerruf kann ausgesprochen werden, wenn der Genehmigungsinhaber gegen die mit der Allgemeinen Betriebserlaubnis verbundenen Pflichten, auch soweit sie sich aus dem dieser Allgemeinen Betriebserlaubnis zugeordneten besonderen Bescheid ergeben, verstoßen hat, ferner wenn er sich als unzuverlässig erweist oder wenn sich herausstellt, daß die genehmigte Einrichtung die Erfordernisse der Verkehrssicherheit nicht mehr entspricht.

Bezüglich der Rechtsmittelbelehrung wird auf den besonderen Bescheid des Amtes zu dieser Allgemeinen Betriebserlaubnis verwiesen.

MESURE DE BRUITS EMIS PAR LE VEHICULE

1. CONDITIONS DES ESSAIS

Rapport de boîte de vitesses utilisé : 3ème

Vitesse stabilisée égale à : 50 km/h, 4760 tr/min

Appareil de mesure utilisé : BRUEL ET KJAER type 2203

2. RESULTATS DES ESSAIS

2.1 Dispositif d'échappement d'origine.

Repérage du dispositif : SUZUKI GS 400

Sortie(s) d'échappement : horizontale côté droit et côté gauche

Maximum admis pour la catégorie du véhicule soumis aux essais 84 dB(A)
(avec une tolérance de 1 dB A).

Date de 1ère mise en circulation : -

Niveau sonore global du bruit émis avec le dispositif d'échappement d'origine contenant des matériaux fibreux.

Côté droit : - dB(A)

Côté gauche : - dB(A)

Niveau sonore global du bruit émis avec le dispositif d'échappement d'origine sans matériaux fibreux (Annexe I 7.4.1 de l'Arrêté Ministériel du 31.12.75)

Côté droit : 85-85 dB(A)

Côté gauche : 85-85 dB(A)

2.2 Dispositif d'échappement de remplacement.

Marque et repérage du dispositif : S170 1258

Sortie(s) d'échappement : horizontale côté droit et gauche

Niveau sonore global du bruit émis avec le dispositif d'échappement de remplacement contenant des matériaux fibreux

Côté droit : - dB(A)

Côté gauche : - dB(A)

Niveau sonore global du bruit émis avec le dispositif d'échappement de remplacement sans matériaux fibreux

Côté droit : 82-82 dB(A)

Côté gauche : 83-83 dB(A)

CARACTERISTIQUES DU VEHICULE

DESIGNATION COMMERCIALE : SUZUKI GS 400

CHASSIS : Marque : SUZUKI

Type : GS 400
Categorie : -

MOTEUR : Marque : SUZUKI

Type : GS 400
N° : 45452
Cycle : 4 temps

Nombre de cylindres : 4
Alésage : 65 mm
Course : 60 mm

Suralimentation : sans
Taux de compression : 9/1
Cylindre total : 390 cm³
Refrigidissement : air

Vitesse de rotation correspondant à la puissance maximale : 8600 tr/min

Puissance maximale : 24,4 kW
Dimensions des pneumatiques : AVANT : 3.00 X 18 - ARRIERE : 3.50 X 18
Transmission : manuelle
Nombre de rapports de la boîte de vitesses (en marche avant) : 6
Vitesse du véhicule en km/h pour 1000 tr/min du moteur sur les différentes combinaisons de la boîte de vitesses : en 1^{ère} : 10,5

FILTRE A AIR : (Indications non fournies par le demandeur)

Marque : -
Type : -

REPERAGE DU DISPOSITIF D'ECHAPPEMENT :

SUZUKI GS 400

Sortie(s) d'échappement : horizontale côté droit et côté gauche du véhicule.

* Indications fournies par le demandeur.



Kraftfahrt-Bundesamt
Förderstraße 16 • D - 2390 Flensburg

ABE Nr. 21753

- 3 -

Die Einzelzeugnisse der reihenweisen Fertigung müssen die in beiliegenden Prüfunterlagen aufgeführten Maße aufweisen und dürfen nur aus den dort festgelegten Werkstoffen gefertigt werden.

Die mit dem Typzeichen TPSI 3390 gekennzeichneten Schalldämpferanlage dürfen nur zur Verwendung an den in der beigefügten Decision d' homologation genannten Kraftfahrzeugen feilgeboten werden.

In einer mitzuliefernden Einbauanweisung, die in deutscher Sprache abzufassen ist, sind die Bezüge auf den eingeschränkten Verwendungsbereich hinzuweisen.

Der Einbau hat nach dieser Anweisung zu erfolgen.

An jedem Gerät der laufenden Fertigung muß an einer gegen Beschädigung geschützten, auch nach dem Einbau sichtbaren Stelle gut lesbar ein Fabrik Schild aus nichtrostendem Stahlblech ausreichender Dicke angeschweißt sein mit der Aufschrift:

Typzeichen: TPSI 3390
Herstellerzeichen: SITO

Statt der Kennzeichnung der Geräte mit Schildern können die geforderten Angaben jeweils auch in den Schalldämpfermantel eingepreßt sein.

Im übrigen gelten die in der beiliegenden Decision d' homologation nebst Anlagen des Ministers des Transports vom 05.01.1989 festgehaltenen Angaben.

Flensburg, den 25. Januar 1989
Im Auftrag
Bruder

Beglaubigt:

Stiller

Regierungsobersekretär



Anlage:
I Decision d' homologation



Fraz. San'Antonio 1/A
Tel. 0173-84128-84129
Telex 215891 Sita I
12065 Monticello d'Alba CN (Italy)

SILENZIATORE DI RICAMBIO PER SUZUKI GS 400 CROMATO CHIARO

art. 1258

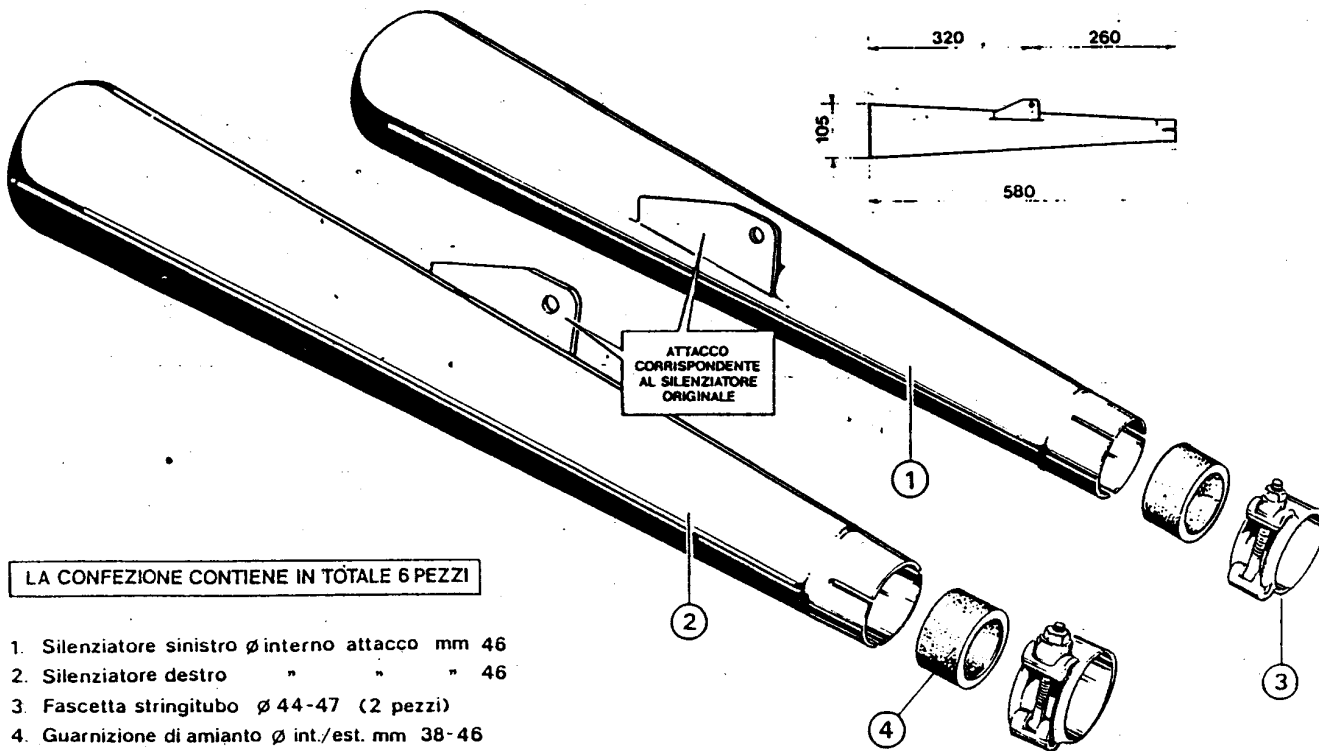

LA CONFEZIONE CONTIENE IN TOTALE 6 PEZZI

1. Silenziatore sinistro \varnothing interno attacco mm 46
2. Silenziatore destro " " " 46
3. Fascetta stringitubo \varnothing 44-47 (2 pezzi)
4. Guarnizione di amianto \varnothing int./est. mm 38-46

124/19-4/88



Kraftfahrt-Bundesamt
Fürdestraße 16 • D - 2390 Flensburg

ABE Nr. 21753

ALLGEMEINE BETRIEBSERLAUBNIS (ABE)

nach § 22 in Verbindung mit § 20 Straßenverkehrs-Zulassungs-
(StVZO) in der Fassung vom 28.09.1988 (BGBl. I S. 1793) und der
Vereinbarung zwischen dem Bundesministerium für Verkehr der
Bundesrepublik Deutschland und dem französischen Ministère des
Transports vom 21.12.1981

Nummer der ABE: 21753

Gerät: Schalldämpferanlage

Typ: 1258

Inhaber der ABE: EUROPEENNE DE DIFFUSION MODERNE
F-74000 Amnecy/Frankreich

Für die oben bezeichneten reihenweise zu fertigenden oder ge-
fertigten Geräte wird diese Genehmigung mit folgender Maßgabe
erteilt:
Die genehmigte Einrichtung erhält
das Typzeichen

TPSI 3390

Dieses von Amts wegen zugeteilte Zeichen ist auf jedem Stück
der laufenden Fertigung in der vorstehenden Anordnung dauer-
haft und jederzeit von außen gut lesbar anzubringen. Zeichen,
die zu Verwechslungen mit einem amtlichen Typzeichen Anlaß ge-
ben können, dürfen nicht angebracht werden.